

第83回日本公衆衛生学会総会

開催趣意書

《協賛募集要項》

会 期：2024年10月29日（火）～31日（木）

会 場：札幌コンベンションセンター
札幌市産業振興センター

第83回日本公衆衛生学会総会

学会長：玉腰 暁子

北海道大学大学院医学研究院社会医学分野公衆衛生学教室教授

目次

ご挨拶	3
開催概要	4
役員	5
モーニングセミナー・ランチョンセミナー募集要項	6
プログラム抄録集（PDF版）広告掲載募集要項	8
ホームページバナー広告掲載募集要項	10
抄録アプリバナー広告掲載募集要項	11
併設展示・書籍展示 募集要項	12
寄付金募集要項	16
申し込み・注意事項・問い合わせ先	17
収支予算概要	19
「企業活動と医療機関等との関係の透明性に関する指針」 （透明性ガイドライン）について	20

ご挨拶

このたび、第83回日本公衆衛生学会総会を2024年10月29日（火）から31日（木）、北海道札幌市で開催するにあたり、皆さまにご挨拶申し上げます。

公衆衛生とは、「共同社会の組織的な努力を通じて、疾病を予防し、寿命を延長し、身体的・精神的健康と能率の増進をはかる科学（Science）・技術（Art）（C.E.A. Winslow; WHO 1949）」とされ、科学的知見だけでなく現場での実践を通じて“Public”の“Health”を守り増進する役割を担っています。その関係者で構成される本学会総会には、全国から約4,000人が参集、意見を交換し、学びを深めます。公衆衛生の本質から、参加者のバックグラウンドは、行政、大学等の研究・教育機関、保健・医療・介護・福祉や職域の現場実践者、企業等、大変幅広いものです。

これらの公衆衛生関係者間はもちろん、公衆衛生関係者と一般市民、患者、民間団体など様々なステークホルダー間、さらには過去と現在、現在と未来等、あらゆる関係者間で互いの立場を理解、尊重し活動を深めていくためには、対話が基本となります。そして多様な人々が共に手を取り合って、すべての人がその人らしい健康を享受しながら生き生きと暮らせる社会を拓くことを目指し、本総会のメインテーマを「ともにいきる 協創を拓く対話」といたしました。この10年を振り返っても、便利な機器や最先端技術の開発が進む一方で、新興再興感染症の出現、地球温暖化に伴う気候変動や地震など自然災害による大規模災害の発生、核戦争の危機等、人類は様々なリスクに直面しています。日本社会全体では高齢化が進み、社会保障のあり方だけでなく、若者の生きがい感の喪失や貧困問題が顕在化しました。地方の過疎化は深刻で、地域格差が広がっています。そのような時だからこそ、人々が笑顔で暮らせるように、公衆衛生関係者の知恵を結集し、量的な研究だけでなく、様々な対話から得られる知見や質的な研究も取り込み、研究成果を実践につなげるアクションリサーチ、実装研究のような活動に展開されていく必要があると信じております。

今回は、2005年以来の北海道での開催となります。秋の味覚と過ごしやすい気候に恵まれた北海道の地に多くの会員が集い、学びあえる場となるよう、関係者一同準備を進めているところです。

本学会総会のプログラムを充実させ、さらに高い成果を得るためには、社会のニーズに即応し実践されている企業の皆さまのご参画が不可欠です。誠に勝手なお願いではございますが、本総会趣旨にご賛同いただき、是非ともお力添えを賜りますよう、心からお願い申し上げます。

末筆になりましたが、貴社の益々のご繁栄をお祈り申し上げます。

2023年12月
第83回日本公衆衛生学会総会
学会長 玉腰暁子
北海道大学大学院医学研究院教授

開催概要

1. 学会名称

第83回日本公衆衛生学会総会

2. テーマ

ともに生きる 協創を拓く対話

3. 会期

2024年10月29日（火）～31日（木）

4. 会場

札幌コンベンションセンター 〒003-0006 札幌市白石区東札幌6条1丁目1-1

札幌市産業振興センター 〒003-0005 札幌市白石区東札幌5条1丁目1-1

5. 代表者

第83回日本公衆衛生学会総会

学会長 玉腰 暁子

北海道大学大学院医学研究院社会医学分野公衆衛生学教室教授

6. 参加人数

4,000 名（予定）

7. プログラム（予定）

学会長講演、特別講演、メインシンポジウム、シンポジウム、奨励賞受賞講演、
教育講演、感染症リスクアセスメント研修会、ランチョンセミナー、
スポンサードセッション、一般演題、自由集会、各種展示等

お問い合わせ先

【実行委員会事務局・学術部会事務局】

北海道大学大学院医学研究院社会医学分野公衆衛生学教室

事務局長：前田 恵理

〒060-8638 札幌市北区北15条西7丁目

TEL：011-706-5068 FAX：011-706-7805

Email: publichealth-office@med.hokudai.ac.jp

【運営事務局】

株式会社イー・シー 内

〒060-0807 札幌市北区北7条西4丁目8-3 北口ヨシヤビル5F

TEL：011-299-5910 FAX：011-299-5911

Email: jsph83@ec-mice.com

役員

	氏名	所属
名誉学会長	鈴木 直道	北海道知事
名誉顧問	秋元 克広	札幌市長
学会長	玉腰 暁子	北海道大学大学院医学研究院社会医学分野公衆衛生学教室教授
副学会長	松家 治道	北海道医師会会長
副学会長	道場 満	北海道保健福祉部長
副学会長	西條 政幸	札幌市保健福祉局医務・健康衛生担当局長
顧問	寶金 清博	北海道大学総長
監事	遠藤 篤也	北海道保健福祉部健康安全局地域保健課長
監事	関 弘司	札幌市保健福祉局保健所健康企画課長

モーニングセミナー・ランチョンセミナー 募集要項

1. モーニングセミナー・ランチョンセミナー開催内容（予定）

種別	会場		開催日	募集数	共催費（税込）
モーニング セミナー	104-105号室	第6会場 128席	10月30日（水）	4	300,000円
	206号室	第9会場 127席	10月31日（木）		
ランチョン セミナーA	特別会議室	第2会場 724席	10月29日（火）	3	1,200,000円
			10月30日（水）		
			10月31日（木）		
ランチョン セミナーB	中ホール	第3会場 500席	10月29日（火）	3	700,000円
			10月30日（水）		
			10月31日（木）		

*開催会場、各会場の収容人数、開催日は、プログラム編成や会場レイアウトにより変動することがございます。あらかじめご了承ください。

《共催費用に含まれるもの》

1. 会場費（控室を含む）
2. 現地でのプログラム進行に必要な映像機材一式
3. 現地でのプログラム進行に必要な音響照明関係機材一式
4. 一部要員（会場進行ディレクター、オペレーター）

《共催費用に含まれないもの》

1. 座長・演者への謝金、旅費・宿泊費等の接遇費用
2. 看板類
3. 追加要員（アナウンス係等別途必要な場合のみ）
4. 会場でのお弁当等飲食費
5. 控室での飲食費
6. 追加機材

2. 会場 札幌コンベンションセンター

3. 会期 2024年10月29日（火）～31日（木）

4. 開催形態 第83回日本公衆衛生学会総会と企業との共催

5. 開催枠の決定、座長・演者の選定について

- 募集期間内にお申し込みいただいた内容に基づき、事務局にて調整の上、決定いたします
- 同日程・同枠へのお申し込みが複数となった場合、ご希望に添えない場合がございます。あらかじめご了承ください
- ご希望のセミナー日時について、必ず第3希望までご記入ください
- 2社以上での共催をご予定の場合、申込書に必ずご記入ください
- 開催枠調整の判断材料としますので、必ず申込書にセミナーテーマをご記入ください
- 座長・演者に内諾を得るのは、事務局からの決定連絡後としてください
- 事務局からの決定連絡後、座長・演者へのご依頼は各社にて行ってください。また、交通・宿泊の手配が必要な場合も各社にて手配をお願いします。旅行会社の紹介・斡旋はいたしますので、ご希望の際は運営事務局にご相談ください
- 演者の先生への抄録執筆依頼は、後日貴社経由でお願いをいたします

6. 申込方法

別紙の申込書に必要事項をご記入の上、運営事務局までFAX またはEmail にてお申し込みください。

7. 申込締切

第1次締切：2024年3月29日(金)

8. 共催費の振込先

銀行名：北洋銀行

支店名：北七条支店 (312)

口座番号：普通 7206636

口座名義：第83回日本公衆衛生学会総会 学会長 玉腰 暁子
ダ イ83カ仁ホソウシユウエヒガクカイウカイ

申し込み・問い合わせ先

第83回日本公衆衛生学会総会 運営事務局

株式会社イー・シー 内

〒060-0807 札幌市北区北7条西4丁目8-3 北口ヨシヤビル5F

TEL：011-299-5910 FAX：011-299-5911

Email：jsph83@ec-mice.com

プログラム抄録集（PDF版）広告掲載 募集要項

1. 広告媒体名
第83回日本公衆衛生学会総会 プログラム抄録集（PDF版）
2. 発行部数
4,000部
3. 発行予定日
2024年10月下旬
4. 配布先
学会参加者および関連団体
5. 原稿サイズ
A4 判（天地297mm×左右210mm）
6. 媒体製作費用
2,000,000円（予定）
7. 広告料総額
1,650,000円（予定）
8. 広告掲載料

掲載枠	タイプ	料金（税込）	募集数
表4	カラー 1頁 (H297mm×W210mm)	220,000 円	1
表3	カラー 1頁 (H297mm×W210mm)	165,000 円	1
表2	カラー 1頁 (H297mm×W210mm)	165,000 円	1
表3対頁	モノクロ 1頁 (H297mm×W210mm)	110,000 円	1
記事中	モノクロ 1頁 (H297mm×W210mm)	110,000 円	5
記事中	モノクロ 1/2頁 (H148mm×W210mm)	55,000 円	8

9. 申込締切日
2024年6月28日（金）
10. 共催費の振込先
銀行名：北洋銀行
支店名：北七条支店（312）
口座番号：普通 7206636
口座名義：第83回日本公衆衛生学会総会 学会長 玉腰 暁子
〒183カニホコウシユエイセカ`ツカイウカイ

11. 掲載枠決定について

申込締め切り後、主催者にて掲載枠を調整し、決定、ご報告いたします。

12. 申込方法

別紙申込書に必要事項をご記入の上、運営事務局までFAX またはEmail にてお申し込みください。主催者にて掲載枠を決定後、請求書をお送りいたします。

13. 広告原稿について

- 2024年7月19日(金) までにご提出ください
- Illustrator、PDF等の電子媒体にてご用意ください
- メール添付もしくはデータ転送サービスをご利用の上、運営事務局まで入稿ください
- 入稿データは必ず原寸で作成してください。入稿後のデータ修正、リサイズはできません

申し込み・問い合わせ先

第83回日本公衆衛生学会総会 運営事務局
株式会社イー・シー 内
〒060-0807 札幌市北区北7条西4丁目8-3 北口ヨシヤビル5F
TEL : 011-299-5910 FAX : 011-299-5911
Email : jsph83@ec-mice.com

ホームページバナー広告掲載 募集要項

1. 広告媒体名
第83回日本公衆衛生学会総会 ホームページ
 2. 掲載期間
データ受領・入金確認後～総会終了後まで（2024年11月末予定）
 3. 視認対象者
学会参加者および協賛企業、関連団体
 4. データ仕様
GIF（アニメーション可）、JPEG
 5. 広告掲載料
110,000 円（税込）
 6. 募集枠
10社（予定）
 7. 申込方法
別紙申込書に必要事項をご記入の上、運営事務局までFAX またはEmailにてお申し込みください。主催者より請求書をお送りいたします。
 8. 申込締切日
2024年8月30日（金）
 9. データ送付締切日
2024年9月18日（水）
 10. 共催費の振込先
申込書確認後、運営事務局より請求書をお送りします。請求書記載の指定日までに
お振り込みください。 *バナー広告は、入金確認後に先着順に掲載いたします

銀行名：北洋銀行
支店名：北七条支店（312）
口座番号：普通 7206636
口座名義：第83回日本公衆衛生学会総会 学会長 玉腰 暁子
〒183カニホコウシユウエイカクカクイウカイ
 11. 原稿について
原稿サイズは、お申し込みいただいた企業に個別にご案内します。運営事務局まで
Emailにて入稿ください。
- 申し込み・問い合わせ先
第83回日本公衆衛生学会総会 運営事務局
株式会社イー・シー 内
〒060-0807 札幌市北区北七条西4丁目8-3 北口ヨシヤビル5F
TEL：011-299-5910 FAX：011-299-5911
Email：jsph83@ec-mice.com

抄録アプリバナー広告掲載 募集要項

1. 広告媒体名
第83回日本公衆衛生学会総会 抄録アプリ
2. 掲載期間
アプリ公開（会期の約1週間前）～総会終了まで
3. 視認対象者
学会参加者および協賛企業、関連団体
4. データ仕様
ファイル形式：png サイズ：縦 210px × 横 1536px
※バナーにリンクする URL も必要となります。
5. 広告掲載料
110,000 円（税込）
6. 募集枠
3社程度
7. 申込方法
別紙申込書に必要事項をご記入の上、運営事務局までFAX またはEmailにてお申し込みください。主催者より請求書をお送りいたします。
8. 申込締切日
2024年8月30日（金）
9. データ送付締切日
2024年9月18日（水）
10. 共催費の振込先
申込書確認後、運営事務局より請求書をお送りします。請求書記載の指定日までに
お振り込みください。 *掲載順については主催者にご一任ください。

銀行名：北洋銀行
支店名：北七条支店（312）
口座番号：普通 7206636
口座名義：第83回日本公衆衛生学会総会 学会長 玉腰 暁子
ダ イ83カ仁ホコウシユエヒカ ヲツイワカ

申し込み・問い合わせ先

第83回日本公衆衛生学会総会 運営事務局
株式会社イー・シー 内
〒060-0807 札幌市北区北7条西4丁目8-3 北口ヨシヤビル5F
TEL：011-299-5910 FAX：011-299-5911
Email：jsph83@ec-mice.com

併設展示・書籍展示 募集要項

1. 会場

札幌コンベンションセンター 1F（予定）

2. 日程

●搬入・設営	2024年10月28日（月）	15:00～19:00（予定）
●展示	2024年10月29日（火）	9:00～17:00（予定）
	2024年10月30日（水）	9:00～17:00（予定）
	2024年10月31日（木）	9:00～13:00（予定）
●搬出・撤去日時	2024年10月31日（木）	13:00～（予定）

3. 出展申込資格

企業展示小間……医療関連の機器・薬品・試薬、書籍・システム・サービスなどの販売・取扱企業および団体

一般展示小間……研究機関・大学の研究・事業の紹介を目的とする団体

企画展示小間……健康増進計画等の紹介を目的とする地方公共団体

4. 募集小間数

企業展示小間	35 小間（予定）
一般展示小間	30 小間（予定）
企画展示小間	5 小間（予定）
書籍展示小間	10 小間（予定）

5. 小間タイプ・出展料

【併設展示（基礎小間）】

小間タイプ	出展料（税込）	小間仕様
企業展示小間	220,000円／小間	・全体仕様：W1800mm×H2100mm×D900mm ・バックパネル：W1800mm×H2100mm ・社名板（文字のみ、スミ1色）：W900mm×H200mm ・展示台：W1800mm×H700mm×D600mm（クロス付）
一般展示小間	55,000円／小間	
企画展示小間	無料 (1団体につき1小間まで)	

【書籍展示】

出展料	小間仕様
11,000 円／本	全体仕様：W1500mm×H700mm×D600mm

*社名板へのロゴ掲載、コンセント電気設備、オプションレンタル備品をご希望の場合は、別途料金となります。詳細は後日配布する出展者要項にてお知らせします

6. 出展料に含まれるもの・含まれないもの

《出展料に含まれるもの》

- 展示の準備から終了までの現場管理諸費用
- 展示期間中および設営・撤去時のスペース使用料

《出展料に含まれないもの》

- 社名板へのロゴ掲載
- コンセント等の電気設備、電気工事、電気料金
- レンタル備品
- 清掃
- ゴミ処理

※上記をご希望の場合は、別途料金で承ります。詳細は出展者要項にてご案内します

7. 展示小間仕様図（予定）

《基礎小間イメージ図》

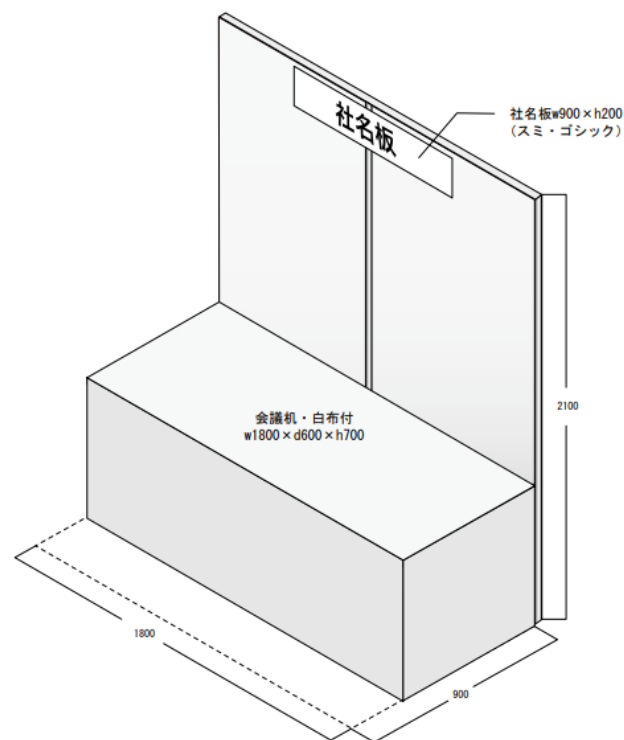

《書籍展示小間イメージ図》

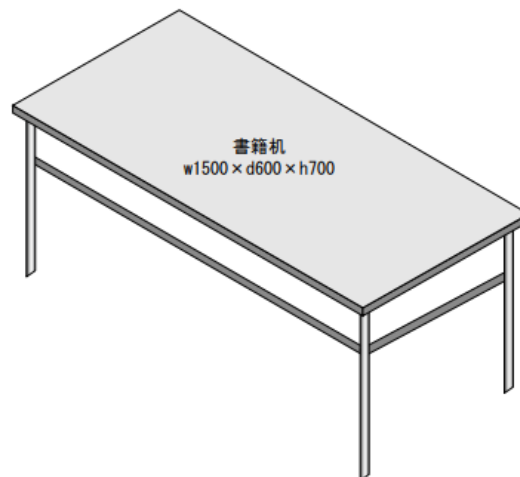

8. 小間割りについて

申し込み締め切り後、出展物の種類、小間数、小間構成、実演の有無、申し込み順などを考慮し、主催者にて決定し、各出展者に通知します。なお、出展者は小間割りに対して異議申し立てをすることはできませんので、ご了承ください。また、主催者の許可なく小間の全部あるいは一部を譲渡・交換することはできません。

9. 薬事法未承認品の出展について

運営事務局までお問い合わせください。

10. 外国出展物

展示場は保税展示場になっておりません。海外からの出展物は国内貨物として出展するか、ATAカルネ制度をご利用ください。

11. 会場の管理

- 会場および出展物の保全については、最善の保護と管理にあたりますが、天災その他の不可抗力による事故、紛失・損害および小間内における人的災害発生については責任を負いかねます
- 出展者の行為により事故が発生した場合は、当該出展者の責任において解決するものとし、主催者はこれに対し一切の責任を負いません

12. 出展の取り消し

申込書提出後の取り消しは原則として受け付けかねます。ただし、やむを得ない理由で出展取り消しを希望する場合は、文書にて事情を説明し、主催者の承認を得てください。出展を取り消す場合は、下記の規定に基づき、キャンセル料を申し受けれます。

- | | |
|-------------------|---------|
| ● 2024年3月29日(金)まで | 出展料の50% |
| ● 2024年3月30日(土)以降 | 出展料全額 |

13. 変更・中止

やむを得ない事情により会期および時間を変更、または中止する場合があります。この変更を理由として出展申込を取り消すことはできません。また、これによって生じた損害は補償いたしません。万が一、中止となる場合、出展料金は返金いたしますが、それまでに要した主催者側の費用は、申込小間数に応じて出展者に分担していただきます。なお、出展者側でそれまでに要した費用は、各社の負担となりますので、ご了承ください。

14. 禁止事項

下記の項目に抵触する事項を禁止いたします。

- 消防法、建築法、その他関係法令、会場の規定により禁止されている項目に抵触する行為
- 小間外での展示活動、参加者、他の出展者に対して危険または迷惑をかける行為
- 水、プロパンガス、圧縮空気の使用
- 現金と引き換えに出展物を引き渡す行為。ただし、主催者が認めたものは限定的に許可する場合があります

● 本総会、展示会の品位を下げるような行為

15. 本総会への参加

出展者は、本総会の講演会場および関連行事への参加資格はありません。本総会プログラムに参加希望の方は、参加証をご購入ください。ただし、展示会場内用の参加証は数枚ご用意します。詳細は出展者要項にてご案内します。

16. 申込方法・振込先

別紙申込書に必要事項をご記入の上、運営事務局までFAX またはEmail にてお申し込みください。主催者より請求書をお送りします。

銀行名：北洋銀行

支店名：北七条支店（312）

口座番号：普通 7206636

口座名義：第83回日本公衆衛生学会総会 学会長 玉腰 暁子
ダイ83カニホコウシュウエイカクツクイウカイ

17. 申込締切日

2024年6月28日（金）

申し込み・問い合わせ先

第83回日本公衆衛生学会総会 運営事務局

株式会社イー・シー 内

〒060-0807 札幌市北区北7条西4丁目8-3 北口ヨシヤビル5F

TEL：011-299-5910 FAX：011-299-5911

Email：jsph83@ec-mice.com

寄付金 募集要項

1. 募金の名称
第83回日本公衆衛生学会総会
2. 募金期間
2023年11月1日(水)～2024年10月30日(水)
3. 募金目標額
2,000,000 円
4. 募集対象先
製薬関連企業、医療機器関連企業、その他の企業、団体、関連病院等
5. 寄付金の使途
第83回日本公衆衛生学会総会の開催準備および運営費用に充当
6. 募集責任者
第83回日本公衆衛生学会総会
学会長 玉腰 暁子
北海道大学大学院医学研究院社会医学分野公衆衛生学教室教授
7. 申込方法
別紙申込書に必要事項をご記入の上、運営事務局までFAX またはEmail にてお申し込みください。
8. 寄付金振込先
銀行名：北洋銀行
支店名：北七条支店(312)
口座番号：普通 7206636
口座名義：第83回日本公衆衛生学会総会 学会長 玉腰 暁子
ダ 183カニホコウシユエヒカクカイウカイ
* 寄付金の領収証は会期終了後に運営事務局より郵送でお送りいたします
9. 税制上の優遇措置について
第83回日本公衆衛生学会総会への寄付窓口は2種ございます。
 1. 第83回日本公衆衛生学会総会への寄付 ……税制上の優遇措置なし
 2. 公益財団法人 日米医学交流財団との共同事業（国際的公衆衛生人材育成のため）への寄付 ……税制上の優遇措置あり公益財団法人 日米医学交流財団との共同事業への寄付をご希望の場合は、運営事務局までお問い合わせください。別途資料をお送りします。
10. 応募者の公表について
ご希望いただいた場合、応募者の法人名（個人で申し込みの場合は個人名）をホームページで公表させていただきます。

申し込み・注意事項・問い合わせ先

1. 申込方法

ご希望の協賛申込書に必要事項をご記入の上、FAX またはEmail にて運営事務局までお申し込みください。募集数に限りのある協賛は、規定数に達し次第募集を締め切りますので、あらかじめご了承ください。

2. 協賛金の支払い

お申し込み内容の確定後、運営事務局より請求書をお送りいたします。請求書記載の支払期限までにお振り込みください。

*振込手数料は貴社にてご負担ください

*振込控えをもって領収証に代えさせていただきます

*寄付金の領収証は会期終了後に運営事務局よりお送りします

3. 指定銀行口座

銀行名：北洋銀行

支店名：北七条支店（312）

口座番号：普通 7206636

口座名義：第83回日本公衆衛生学会総会 学会長 玉腰 暁子
ダ イ83カ仁ホコウシユエセカイツカイカイ

4. 申込締切一覧

協賛種別	締切日
ランチョンセミナー・スポンサーセッション	2024年 3月29日(金)
プログラム抄録集（PDF版）広告	2024年 6月28日(金)
ホームページバナー広告	2024年 8月30日(金)
抄録アプリバナー広告	2024年 8月30日(金)
併設展示・書籍展示	2024年 6月28日(金)
寄付	2024年10月30日(水)

5. キャンセルポリシー

《申込の取り消し》

申込書提出後の取り消しは、原則として受けかねます。ただしやむを得ない理由で取り消しを希望する場合は、文書にて事情を説明し、主催者の承認を受けてください。

・併設展示・書籍展示の申込取り消しについては、p. 14 の規定をご参照ください。

《主催者による中止または開催形式の変更》

・主催者は災害・天変地異等の不可抗力またはやむを得ない事情により会期・開催時間などを変更、WEB を用いたオンライン学術集会（ハイブリッド形式を含む）への移行、または開催を中止する場合があります。

- ・中止の場合、すでに支払い済みの協賛金は、それまでに要した主催者側の費用を申し受け、差額を返金します。
- ・振り込み済みの寄付金は、全額を返金します。

申し込み・問い合わせ先

第83回日本公衆衛生学会総会 運営事務局
株式会社イー・シー 内
〒060-0807 札幌市北区北7条西4丁目8-3 北口ヨシヤビル5F
TEL : 011-299-5910 FAX : 011-299-5911
Email : jsph83@ec-mice.com

収支予算概要

第83回日本公衆衛生学会収支予算書

<収入の部>

	数量	単価	予算額
参加費用			
予約参加登録	3000	8,000	24,000,000
当日参加登録	350	10,000	3,500,000
学生参加費	150	3,000	450,000
演題申し込み費用	1300	3,000	3,900,000
意見交換会			
事前登録費	150	6,000	900,000
当日参加費	30	8,000	240,000
共催セミナー費			
モーニングセミナー	4	300,000	1,200,000
ランチョンセミナーA	3	1,200,000	3,600,000
ランチョンセミナーB	3	700,000	2,100,000
自由集會会場費			
小会場	4	3,000	12,000
中会場	20	5,000	100,000
大会場	5	8,000	40,000
広告料収入（プログラム抄録集/PDF版）			
表4（裏表紙）	1	220,000	220,000
表3（裏表紙ウラ）	1	165,000	165,000
表2（表紙ウラ）	1	165,000	165,000
表3対頁	1	110,000	110,000
記事（後付1頁）	5	110,000	550,000
記事（後付1/2頁）	8	55,000	440,000
ホームページバナー広告	10	110,000	1,100,000
抄録アプリバナー広告	3	110,000	330,000
商業展示関係費			
企業展示	35	220,000	7,700,000
一般展示小間	30	55,000	1,650,000
書籍展示	10	11,000	110,000
協賛・寄付			500,000
助成金			500,000
負担金収入			
都道府県等分担金			4,923,000
開催地分担金（北海道）			3,000,000
開催地分担金（札幌市誘致促進助成金）			1,500,000
公衆衛生学会負担金			3,000,000
計			66,005,000

<支出の部>

	金額
事前準備費	
事務局経費（人件費、各種連絡調整、資料作成など）	5,000,000
会議費・主催者交通費等	200,000
前回大会（つくば）視察・プロモーション経費	400,000
ホームページ作成費	1,600,000
演題登録・参加登録関連費	1,600,000
通信運搬費	1,500,000
印刷・製作費	5,600,000
消耗品費	250,000
その他	105,000
当日運営費	
会場関連費	5,360,000
当日運営人件費	7,500,000
音響・映像関連機材	9,000,000
看板・展示・備品関連費	6,000,000
託児所手配	1,000,000
運営交通費・宿泊	3,700,000
昼食費（関係者分）	800,000
会議用備品	900,000
意見交換会費	1,140,000
招聘費	2,500,000
関連行事費	2,500,000
事後処理費	2,400,000
全体進行管理費	6,950,000
計	66,005,000

※令和5年12月の計画時の内容のため、変更となる可能性があります。

第83回日本公衆衛生学会総会

「企業活動と医療機関等との関係の透明性に関する指針」 (透明性ガイドライン) について

本会は日本製薬工業協会、日本医療機器産業連合会等の団体が定める「企業活動と医療機関等との関係の透明性に関する指針（透明性ガイドライン）」をはじめとする関係諸規範およびその精神に従い、医療機関等との関係の透明性に関する企業方針を理解し、本会への拠出金額等の情報公開に同意します。

会議名：第83回日本公衆衛生学会総会

開催日：2024年10月29日（火）～31日（木）

会 場：札幌コンベンションセンター
札幌市産業振興センター

2023年10月吉日

第83回日本公衆衛生学会総会
学会長 玉腰 暁子
北海道大学大学院医学研究院社会医学分野公衆衛生学教室教授